

DRU MAESTRO 75 TALL



CARACTERÍSTICAS:



CERTIFICAÇÕES:



Consultar simbologia de características e certificações na página das legendas.

DRU MAESTRO 75 TALL é a mais recente novidade dos recuperadores de calor a gás, que mistura a eletricidade, podendo assim ser utilizado durante todo o ano. A altura que o fogo atinge e a produção de calor podem ser ajustadas pelo utilizador, permitindo aproveitar ao máximo o equipamento. Uma das características que realçam este equipamento dando-lhe um toque único, é a linda janela de vidro alto. Trata-se de um equipamento que para além da componente de aquecimento, é ainda uma peça decorativa.

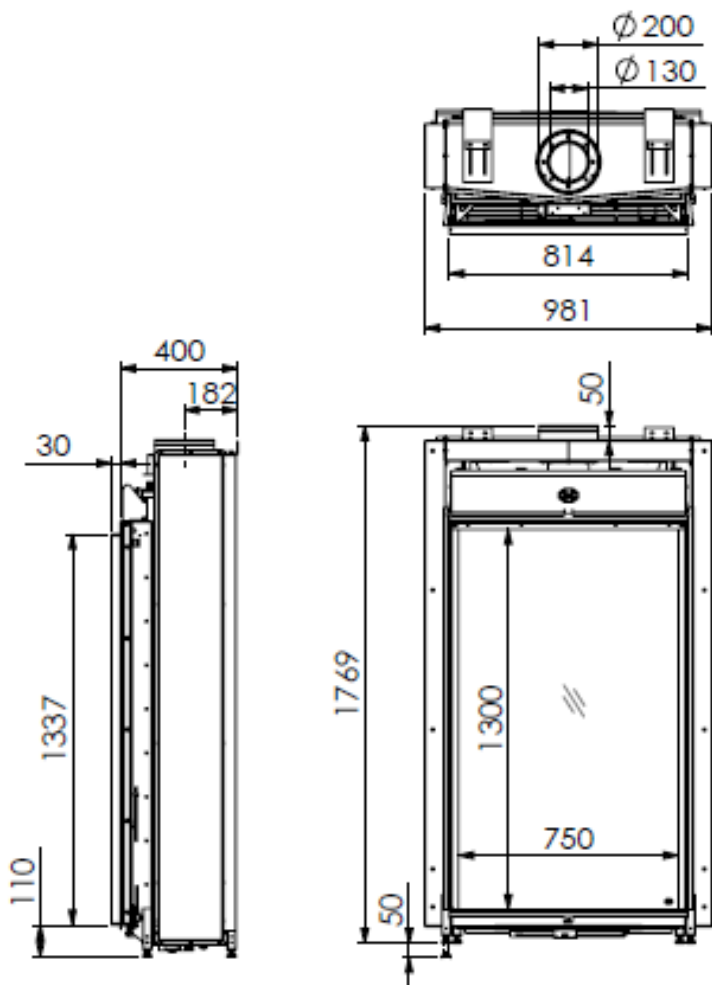

DRU MAESTRO 75 TALL HÍBRIDO		Gás Natural	Gás Propano
Potência nominal (kW)		1,3 - 9,0	1,3 - 7,9
Rendimento (%)		89,0	
Consumo médio de gás (m ³ /h)		0,7	0,3
Certificação energética		A	
Interior em vidro mate c/ kit de lenha		✓	
Interior em vidro mate c/ kit de lenha + vidro antirreflexo		✓	
Interior em vidro espelhado preto c/ kit de lenha		✓	
Interior em vidro espelhado preto c/ kit de lenha + vidro antirreflexo		✓	
Opções	Kit de LED	✓	
	Aro de remate embutido de 4 lados de 70 mm	✓	
	Aro de remate embutido de 4 lados de 100 mm	✓	
	PowerVent	✓	
	Kit wi-fi	✓	