

# DRU MAESTRO 60/3 TALL

## DESENHO TÉCNICO

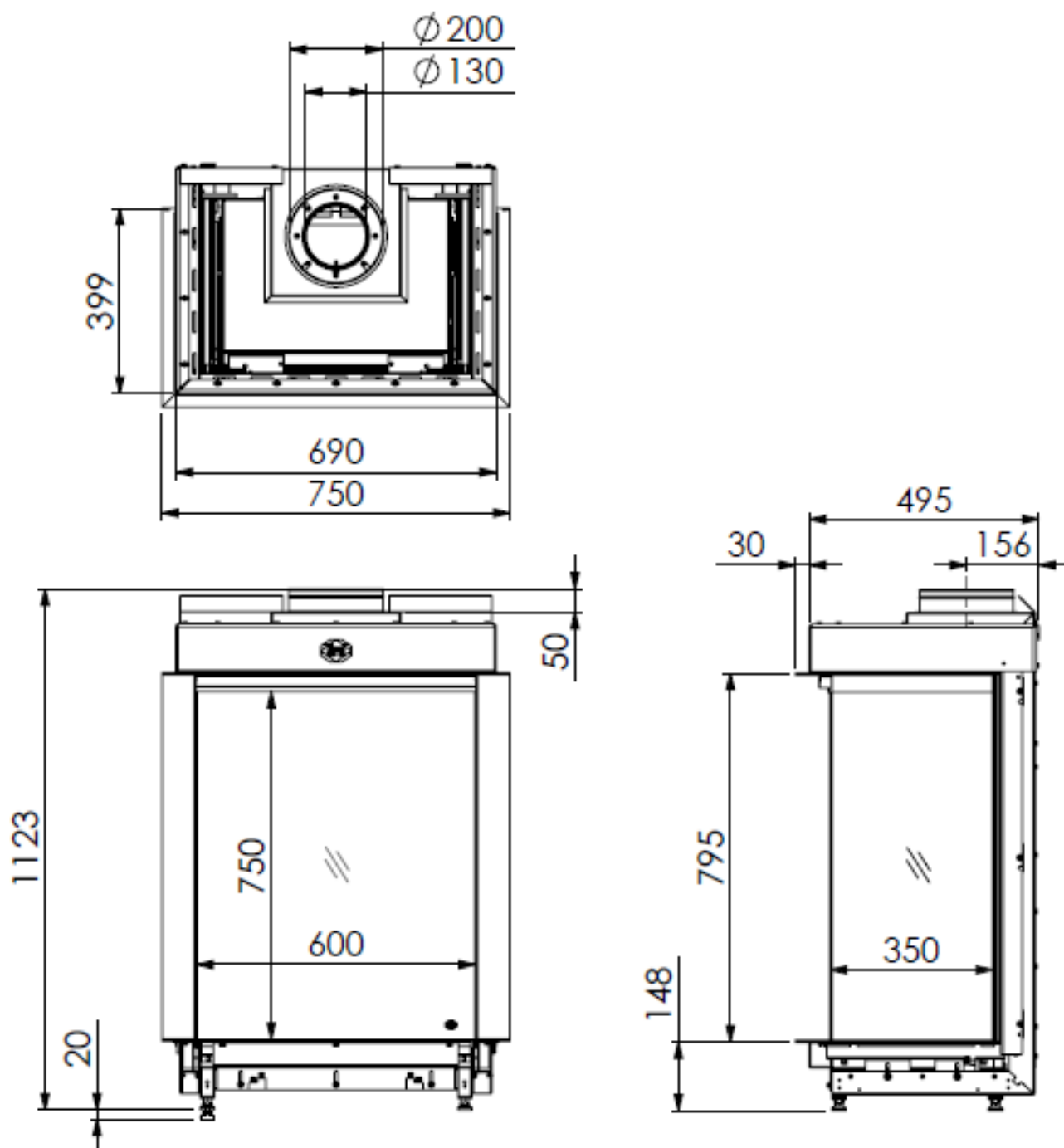

<b>DRU MAESTRO 60/3 TALL</b>		Potência Nominal: 1,1 - 7,3 kW	Ø de saída de fumos: 200 mm
		Rendimento: 94,3 %	Ø de entrada de ar: 130 mm
Recuperador	Gás	Consumo médio de gás: 0,4 m <sup>3</sup> /h	